



OTTO

VON DONNERBERG

ORIGINALBETRIEBSANLEITUNG
Vibrations-Massagesessel OTTO

Inhaltsverzeichnis

Einführung.....	2
Sicherheitsanweisungen	3
Produktbeschreibung.....	4
Was in der Box enthalten ist.....	5
Vorbereitung zur Inbetriebnahme.....	5
Anleitung zur Fernbedienung	6
Schritte zur Verbindung des Massagesessels mit Bluetooth:.....	6
Beschreibung der Tastenfunktionen.....	7
Nach der Verwendung	8
Pflege und Wartung.....	8
Technische Daten	9
Fehlerbehebung	9
Garantie	10
Kundenservice.....	10
Elektro- und Elektronikgeräte	11
Zeichnungen und Schaltpläne	12

Einführung

Sehr geehrter Kunde,

Vielen Dank, dass Sie sich für den Donnerberg Massagesessel OTTO OT-103/OT-104 entschieden haben. Bitte lesen Sie diese Anleitung aufmerksam durch und bewahren Sie sie sorgfältig auf, damit sie bei Bedarf jederzeit zur Verfügung steht. Stellen Sie sicher, dass auch andere Benutzer Zugriff darauf haben, und verwenden Sie das Produkt nur wie in der Anleitung beschrieben.

Ihr Donnerberg-Team

Sicherheitsanweisungen

1. Personen mit den folgenden Erkrankungen sollten vor der Anwendung des Produkts ihren Arzt konsultieren:

- Personen mit implantierten medizinischen Geräten, wie beispielsweise einem Herzschrittmacher.
- Menschen mit Herzerkrankungen.
- Personen mit Erkrankungen oder Verletzungen der Wirbelsäule oder der Knochen.
- Menschen mit brüchigen Knochen, insbesondere im Bereich der Wirbelsäule.
- Personen, die sich kürzlich einer Operation unterzogen haben.
- Schwangere oder Frauen, die vor kurzem entbunden haben.
- Personen mit bösartigen Tumoren.
- Menschen mit Osteoporose.
- Personen mit Hautkrankheiten oder Infektionen.
- Personen, die sich aktuell in medizinischer Behandlung befinden oder in der Vergangenheit körperliche Anomalien hatten.
- Menschen mit Missbildungen oder Anomalien an Gliedmaßen oder der Wirbelsäule.
- Personen mit Wirbelsäulenproblemen oder Verletzungen durch Krankheiten oder Unfälle.
- Menschen mit peripheren Durchblutungsstörungen, die sensorische Beeinträchtigungen verursachen, z. B. durch Diabetes.



Hinweis: Massieren Sie niemals geschwollene oder entzündete Körperstellen.

2. Vermeiden Sie, dass Wasser in das Gerät eindringt oder auf seine Oberfläche gelangt.

3. Wasser und Elektrizität sind eine gefährliche Kombination. Halten Sie das Produkt von feuchten Umgebungen fern (z. B. Badezimmer, Duschräume oder in der Nähe von Pools).

4. Prüfen Sie vor dem Anschluss an die Stromversorgung, ob die Geräte- und Netzspannung übereinstimmen.

5. Verwenden Sie das Gerät nicht, wenn der Stecker, das Netzkabel oder das Gerät selbst beschädigt sind.

6. Um Stromschläge zu vermeiden, öffnen Sie niemals das Gehäuse des Geräts.

7. Das Gerät darf nur von Personen verwendet werden, die körperlich, sensorisch oder geistig dazu in der Lage sind, oder unter der Leitung einer verantwortlichen Person, die für die sichere Verwendung sorgt.

8. Reparieren Sie keine Schäden am Gerät oder am Kabel selbst. Wenden Sie sich in solchen Fällen an den Donnerberg Kundenservice, da eigenständige Reparaturversuche die Garantie erlöschen lassen können.

9. Kinder dürfen das Produkt nicht benutzen. Sie sollten beaufsichtigt werden, um sicherzustellen, dass sie das Produkt nicht als Spielzeug verwenden.

10. Schalten Sie das Gerät aus und trennen Sie es von der Stromversorgung, wenn ungewöhnliche Geräusche auftreten. Wenden Sie sich an den Donnerberg Kundenservice.

11. Verwenden Sie das Produkt nicht bei beschädigter Abdeckung oder mechanischen bzw. elektronischen Fehlern. Kontaktieren Sie in diesem Fall den Donnerberg Kundenservice.

12. Stellen Sie das Gerät ausschließlich gemäß den Anweisungen in dieser Bedienungsanleitung auf.

13. Nutzen oder lagern Sie das Gerät nicht in feuchter Umgebung, bei hohen Temperaturen oder in der Nähe von Wärmequellen wie Heizungen oder Öfen. Vermeiden Sie direkte Sonneneinstrahlung oder den Einsatz im Freien.

14. Verwenden Sie keine medizinischen oder kosmetischen Cremes vor oder während der Nutzung des Geräts.

15. Achten Sie bei der Massage des Nackens auf die Bewegung der Rollen und vermeiden Sie eine zu intensive Anwendung.

16. Zerstören, knicken, dehnen, verdrehen oder verknoten Sie das Netzkabel nicht. Ein beschädigtes Netzkabel kann einen Brand oder Stromschlag verursachen.

17. Nutzen Sie das Gerät nicht direkt auf nackter Haut.

18. Es wird empfohlen, das Produkt maximal 30 Minuten pro Tag zu verwenden.

19. Die maximale Belastung beträgt 110 kg. Eine Überschreitung dieser Grenze kann das Gerät dauerhaft beschädigen.

20. Halten Sie das Gerät sauber und stecken Sie keine Gegenstände in die Zwischenräume.

21. Das Gerät ist ausschließlich für den privaten Gebrauch bestimmt.

22. Stehen, sitzen oder springen Sie nicht auf der Wadenstütze. Setzen Sie sich nicht auf Arm- oder Rückenlehne, um ein Kippen oder Beschädigungen des Massagesessels zu vermeiden.

23. Personen mit verringerter Hitzeempfindlichkeit sollten das Gerät nicht verwenden.

24. Entfernen Sie vor der Nutzung alle Accessoires von Ihrem Körper.

25. Verwenden Sie das Gerät nicht, wenn Sie schlafen, Alkohol konsumiert haben oder Fieber haben.

26. Warten Sie nach einer Mahlzeit mindestens eine Stunde, bevor Sie das Gerät nutzen.

27. Schalten Sie bei Stromausfällen oder Gewittern den Netzschalter auf „O“ und ziehen Sie den Stecker, um Schäden zu vermeiden, wenn die Stromversorgung wiederhergestellt wird.

28. Verwenden Sie das Gerät nicht in Räumen mit Gaslecks oder Sauerstoffversorgung, da dies gefährlich sein kann.

29. Nicht empfohlen für Personen, die zur Reisekrankheit neigen.

Produktbeschreibung

Seitenansicht

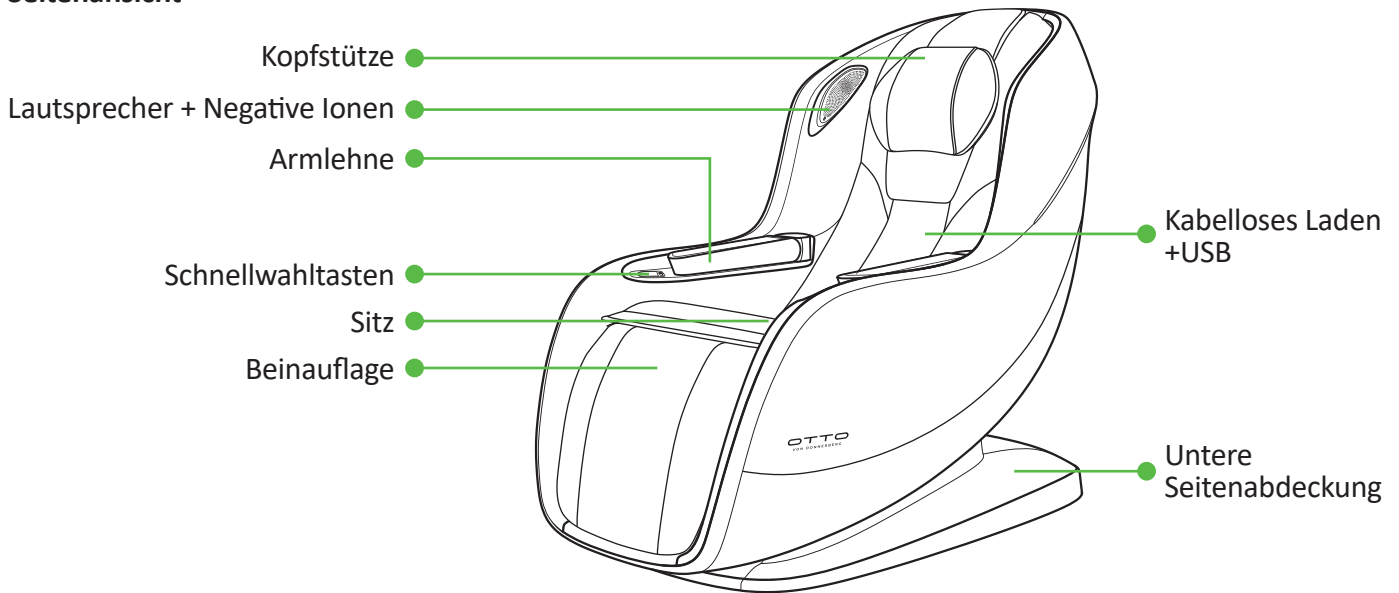

Rückansicht

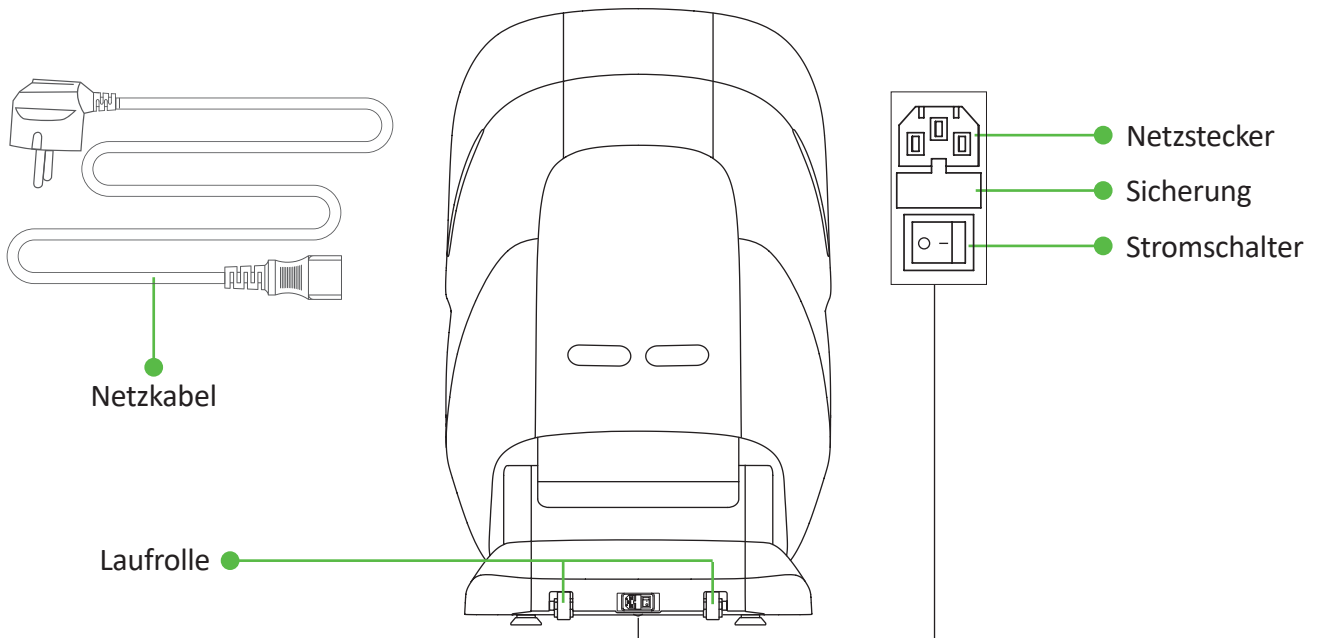

Hinweise zum Netzstecker und Netzkabel:

- Stellen Sie vor der Verwendung sicher, dass die Netzspannung mit den Anforderungen des Produkts übereinstimmt.
- Fassen Sie den Netzstecker niemals mit nassen Händen an, um das Risiko eines Stromschlags zu vermeiden.
- Ziehen Sie den Netzstecker stets am Stecker selbst aus der Steckdose – niemals am Kabel.
- Vermeiden Sie es, das Netzkabel zu ziehen, zu knicken oder gewaltsam zu verdrehen.
- Schalten Sie bei einem Stromausfall oder längerer Nichtbenutzung das Gerät aus und ziehen Sie den Netzstecker aus der Steckdose
- Wenn das Netzkabel beschädigt ist, stellen Sie die Verwendung des Geräts sofort ein. Schalten Sie den Netzschalter aus, ziehen Sie das Netzkabel aus der Steckdose und wenden Sie sich für die Reparatur an einen professionellen Techniker.

Armlehne:

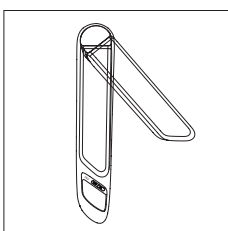

1. Die Armlehne kann um 40° nach innen gedreht werden.

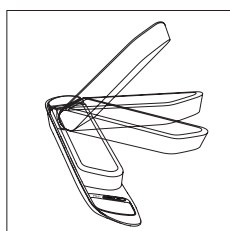

2. Die Armlehne ist in drei Positionen verstellbar und kann bis zu einem maximalen Winkel von 60° angehoben werden. Die maximale Traglast beträgt 35 kg, wenn sie über die erste Position hinaus eingestellt ist.

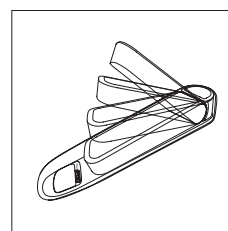

3. Die Armlehne ist vertikal verstellbar und kann nach innen gedreht werden. Ihre maximale Tragfähigkeit beträgt 35 kg, wenn sie schräg angehoben oder hochgeklappt ist.

Was in der Box enthalten ist

Massagesessel	OTTO
Originalbetriebsanleitung	1
Netzkabel	1
Staubschutzhaube	1

Vorbereitung zur Inbetriebnahme

1. Entfernen Sie die Verpackung und nehmen Sie den Stuhl und die Ersatzteile heraus.

- Entfernen Sie das Verpackungsband, mit dem der äußere Karton des Massagesessels versiegelt ist, und heben Sie den Umkarton nach oben, um ihn zu entfernen.
- Nehmen Sie das Zubehör (Originalbetriebsanleitung, Netzkabel und Staubschutzhaube) heraus und legen Sie es zur späteren Verwendung beiseite.

Karton anheben

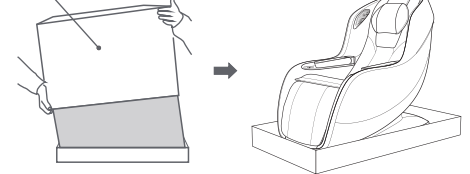

2. Aufstellen des Massagesessels

- Heben Sie den gesamten Massagesessel aus der Basisbox und stellen Sie ihn an einem geeigneten Ort in Ihren Wohnräumen auf.
- Vermeiden Sie direkte Sonneneinstrahlung oder die Nähe zu Heizgeräten, da dies Verfärbungen oder Verhärtungen des Kunstleders verursachen kann.
- Legen Sie zum Schutz des Bodens und zur Geräuschminimierung eine Stoffunterlage oder ein ähnliches Material unter den Massagesessel.
- Stellen Sie sicher, dass sich keine Personen, Tiere oder Gegenstände vor oder hinter dem Massagesessel befinden.
- Platzieren Sie den Massagesessel nicht an einem feuchten oder unebenen Ort.
- Um Signalstörungen zu vermeiden, halten Sie einen Mindestabstand von 1 Meter zu Fernsehern, Radios und anderen Geräten ein.

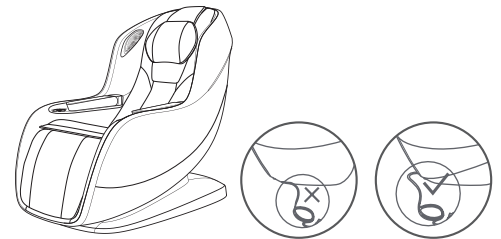

! Hinweis: Verlegen Sie das Netzkabel nicht unter dem Sockel des Massagesessels, und vermeiden Sie es, beim Bewegen des Sessels über das Netzkabel zu rollen.

3. Zurücksetzen der Armlehne

Sicherheitsmaßnahmen zur Nutzung der Armlehne:

- Verwenden Sie die Armlehne in der Rückstellposition, um sicherzustellen, dass sie in der Ausgangsposition startet.
- Wenn Sie die Armlehne zurückstellen, heben Sie sie vorsichtig an und senken Sie sie vorsichtig ab, damit Sie sich nicht die Hand einklemmen.
- Stellen Sie die Armlehne vor dem Aufstehen in die Ausgangsposition, um Probleme beim Aufstehen und Anheben der Armlehne zu vermeiden.
- Stellen Sie die Armlehne nach der Benutzung wieder in die Ausgangsposition zurück, um die Sicherheit zu gewährleisten und die Funktionalität zu erhalten.

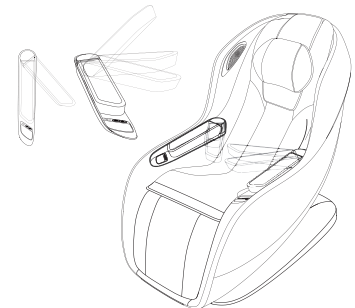

4. So bewegen Sie den Massagesessel OTTO

- Position überprüfen: Stellen Sie sicher, dass sich die Armlehnen und die Haupteinheit in ihren Ausgangspositionen befinden (siehe Abbildung).
- Rückenlehne halten: Drücken Sie die Rückenlehne mit beiden Händen leicht nach unten.
- Sessel bewegen: Schieben Sie den Massagesessel vorsichtig mithilfe der Räder an der Rückseite nach vorne oder hinten.
- Gleichgewicht halten: Achten Sie darauf, das Gleichgewicht des Sessels während des Bewegens zu wahren.
- Zielposition erreichen: Sobald der Sessel die gewünschte Position erreicht hat, können Sie ihn loslassen.

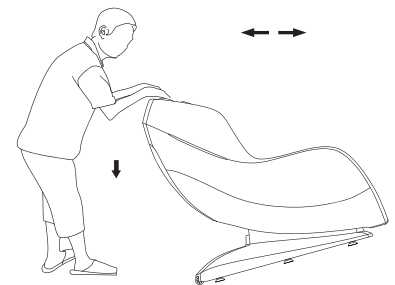

Hinweis: Bewegen Sie den Sessel stets vorsichtig, um Schäden an Boden oder Möbeln zu vermeiden.

! Wichtige Hinweise:

- Der Massagesessel darf nicht bewegt werden, wenn sich eine Person darauf befindet.
- Legen Sie während des Transports eine schützende Matte unter den Sessel, um Schäden am Boden oder am Produkt zu vermeiden.
- Halten Sie den Massagesessel während des Bewegens stets fest, um ein Umkippen zu verhindern.
- Bei aktivierter Vibrationsfunktion werden die Funktionen für kabelloses Laden und USB-Laden vorübergehend unterbrochen.
- Aufgrund unterschiedlicher Größen und Abmessungen von Mobiltelefonen kann die Position der Lade-Spule für das kabellose Laden variieren.
- Falls Ihr Telefon nicht kabellos geladen werden kann, verwenden Sie bitte die USB-Schnittstelle zum Aufladen.

- Der Massagesessel verfügt über eine verstellbare Rückenlehne, die in eine zurückgelehnte Position gebracht werden kann. Um eine sichere Nutzung zu gewährleisten, stellen Sie sicher, dass ein Mindestabstand von 40 cm zwischen der Rückenlehne und der Wand besteht, wenn die Rückenlehne vollständig zurückgelehnt ist. Es wird außerdem empfohlen, eine stoßdämpfende und rutschfeste Unterlage unter dem Massagesessel zu platzieren. Dies sorgt für zusätzliche Stabilität und schützt den Boden vor möglichen Beschädigungen.
- Achten Sie darauf, dass sich keine Personen, Tiere oder andere Gegenstände in der Nähe des Stuhls befinden.

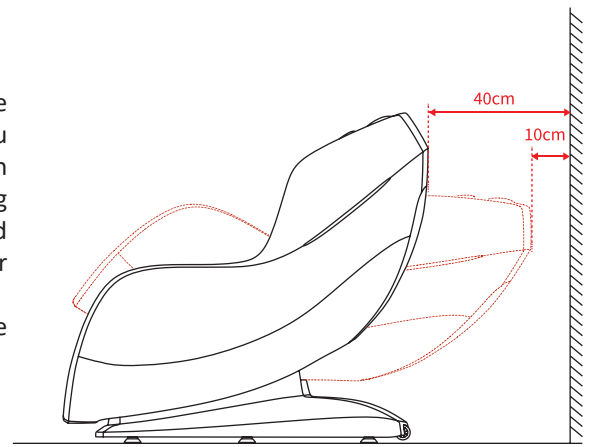

Schritte zur Verbindung des Massagesessels mit Bluetooth:

Schritt 1

- Schalten Sie den Netzschalter des Massagesessels OTTO ein.

Schritt 2

- Aktivieren Sie die Bluetooth-Funktion auf Ihrem Mobiltelefon und suchen Sie nach verfügbaren Bluetooth-Geräten.

Schritt 3

- Wählen Sie nach Abschluss der Suche „OTTO*****“ aus der Liste der gefundenen Geräte aus. Ihr Mobiltelefon verbindet sich automatisch mit dem Massagesessel.

Schritt 4

- Öffnen Sie eine Musik-App auf Ihrem Mobiltelefon und starten Sie die Musikwiedergabe.

Hinweis: Die Verbindungsmethoden können je nach Mobiltelefonmodell und Betriebssystem variieren. Bitte folgen Sie den spezifischen Anweisungen Ihres Geräts.

Anleitung zur Fernbedienung

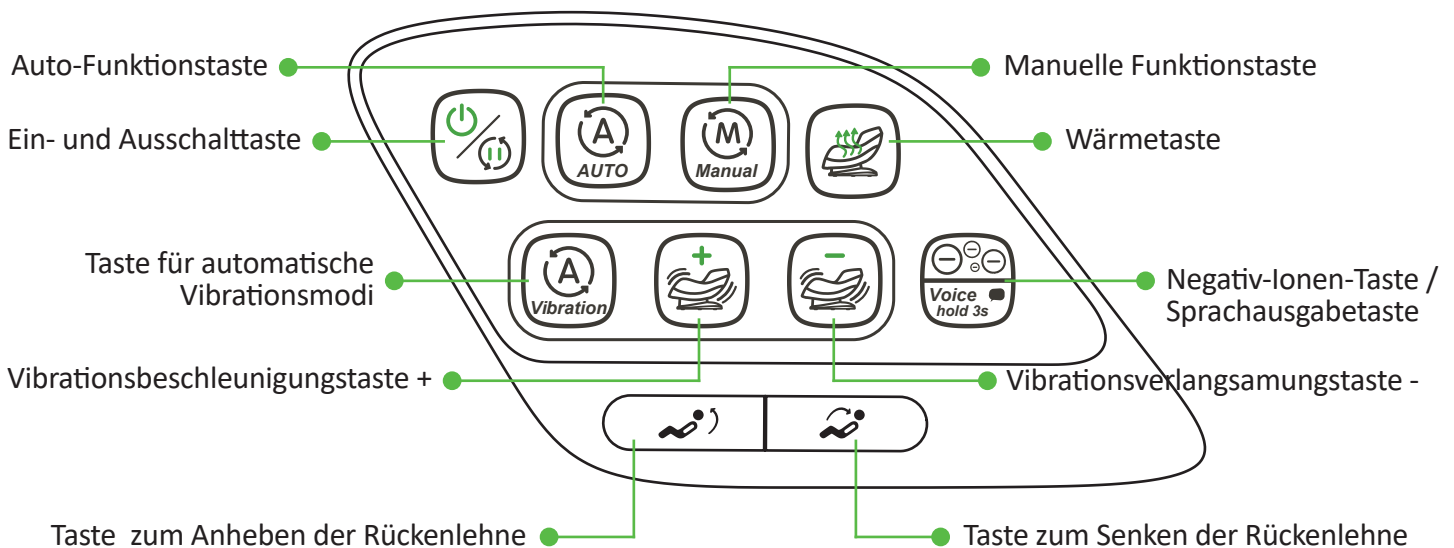

Beschreibung der Tastenfunktionen



Ein- und Ausschaltaste

- Sessel einschalten: Halten Sie die Taste 2 Sekunden lang gedrückt, um den Massagesessel einzuschalten. Der Sessel fährt automatisch in eine zurückgelehnte Position und wechselt in den Standby-Modus.
- Sessel ausschalten: Halten Sie die Taste 2 Sekunden lang gedrückt, um den Massagesessel auszuschalten. Alle Funktionen werden beendet.
- Massage pausieren und fortsetzen: Drücken Sie die Taste kurz, um den Massagesessel anzuhalten. Drücken Sie die Taste erneut, um den Massagevorgang fortzusetzen.



Wärmetaste

Die Wärmetaste steuert die verschiedenen Heizmodi. Drücken Sie die Taste in der folgenden Reihenfolge, um die gewünschte Funktion zu aktivieren:

- Einmal drücken: Heizfunktion für Taille und Beine wird aktiviert.
 - Zweimal drücken: Nur die Heizfunktion für die Taille wird aktiviert.
 - Dreimal drücken: Nur die Heizfunktion für die Beine wird aktiviert.
 - Viermal drücken: Die Heizfunktion wird vollständig ausgeschaltet.
- Hinweis: Drücken Sie die Taste in kurzen Intervallen, um zwischen den Modi zu wechseln



Auto-Funktionstaste

Drücken Sie die Auto-Funktionstaste einmal, um ein automatisches Massageprogramm zu starten. Der Massagesessel bietet insgesamt 6 voreingestellte automatische Programme, die auf unterschiedliche Bedürfnisse abgestimmt sind:

- Rückenbereich: Fördert die Entspannung der Rückenmuskulatur.
 - Revitalisierung: Für eine aktivierende und energiegeladene Massage.
 - Nackenbereich: Konzentriert sich auf die Entlastung des Nackenbereichs.
 - Schlafmodus: Unterstützt die Entspannung vor dem Schlaf.
 - Lendenbereich: Speziell für den unteren Rückenbereich.
 - Fitness: Ideal nach körperlicher Aktivität zur Regeneration.
- Wählen Sie das passende Programm, um Ihr Massageerlebnis individuell zu gestalten.



Negativ-Ionen- / Sprachausgabefunktion

- Negativ-Ionen-Funktion ein- und ausschalten:

Halten Sie die Taste 1 Sekunde lang gedrückt, um die Negativ-Ionen-Funktion zu aktivieren. Halten Sie die Taste erneut 1 Sekunde lang gedrückt, um die Funktion auszuschalten.

- Sprache der Sprachansage wählen:

Halten Sie die Taste 3 Sekunden lang gedrückt, um die Sprache der Sprachansage zu ändern. Die Standardsprache ist Deutsch und wird automatisch beim Einschalten des Massagesessels aktiviert. Die zweite verfügbare Sprache ist Englisch.

- Sprachausgabe deaktivieren:

Nachdem Sie eine Sprache ausgewählt haben, können Sie die Sprachansagen deaktivieren, indem Sie die Negativ-Ionen- / Sprachausgabefunktion erneut 3 Sekunden lang gedrückt halten.

Hinweis: Die Funktionalität der Taste ermöglicht es, den Sessel individuell an Ihre Präferenzen anzupassen.



Manuelle Funktionstaste

Drücken Sie die Taste kurz, um einen manuellen Massagemodus zu aktivieren. Der Massagesessel bietet 4 verschiedene Massagetechniken, die in der folgenden Reihenfolge durchgeschaltet werden:

- Knetmodus: Für eine tiefgehende, entspannende Massage.
 - Klopfmodus: Zur Lockerung und Aktivierung der Muskulatur.
 - Knet- und Klopfmodus: Kombiniert beide Techniken für eine intensivere Massage.
 - Tuina-Modus: Traditionelle Massage basierend auf chinesischen Techniken
- Drücken Sie die Taste bei Bedarf erneut, um zur nächsten Technik zu wechseln.



Taste für automatische Vibrationsmodi

Drücken Sie die Taste, um einen der 6 automatischen Vibrationsmodi zu aktivieren. Die Modi sind auf unterschiedliche Bedürfnisse abgestimmt und werden in der folgenden Reihenfolge durchgeschaltet:

- Bauchwohl: Fördert Entspannung und Wohlbefinden im Bauchbereich.
 - Stresslösende Massage: Reduziert Spannungen und fördert die innere Ruhe.
 - Vitalisierende Massage: Aktiviert und belebt den Körper.
 - Körperstärkung: Aktivierende Vibrationen, die zur Förderung der Durchblutung und Lockerung der Muskulatur beitragen können.
 - Beinwohl: Hilft, Müdigkeit zu reduzieren und Verspannungen in den Beinen zu lösen..
 - Regeneration : Ideal nach körperlicher Aktivität zur Unterstützung der Erholung.
- Drücken Sie die Taste erneut, um zum nächsten Modus zu wechseln.



Vibrationsbeschleunigungstaste

- Drücken Sie diese Taste, um die Vibrationsgeschwindigkeit schrittweise von Stufe 1 bis Stufe 5 zu erhöhen.



Vibrationsverlangsamungstaste

- Drücken Sie diese Taste, um die Vibrationsgeschwindigkeit schrittweise zu verringern. Die Geschwindigkeit wird von Stufe 5 bis Stufe 1 reduziert. Ein weiteres Drücken der Taste schaltet die Vibration vollständig aus.



Taste zum Absenken der Rückenlehne

- Halten Sie die Taste gedrückt, um die Rückenlehne nach unten zu verstellen. Lassen Sie die Taste los, sobald die gewünschte Position erreicht ist.



Taste zum Anheben der Rückenlehne

- Halten Sie die Taste gedrückt, um die Rückenlehne nach oben zu verstellen. Lassen Sie die Taste los, sobald die gewünschte Position erreicht ist.

Nach der Verwendung



1. Halten Sie die Ein- und Ausschalttaste 2 Sekunden lang gedrückt, um den Massagesessel OTTO auszuschalten.

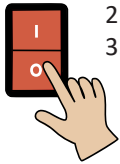

2. Schalten Sie den Stromschalter auf der Rückseite des Stuhls in die Position „O“, um den Strom auszuschalten.
3. Ziehen Sie den Stecker des Massagesessels OTTO aus der Steckdose.

Hinweis: Ziehen Sie nicht am Netzkabel, um den Stecker zu entfernen. Vermeiden Sie es, das Netzkabel zu verdrehen oder zu knicken, um Beschädigungen oder ein Abreißen zu verhindern.

Pflege und Wartung

Reinigung

1. Vergewissern Sie sich vor der Reinigung, dass das Gerät von der Steckdose getrennt ist.
2. Verwenden Sie zum Reinigen des Geräts keine Stahlwolle, scheuernde Reinigungsmittel oder ätzende Flüssigkeiten (wie Benzin oder Aceton).
3. Reinigen Sie das Gerät, die Fernbedienung und das Netzkabel mit einem trockenen Tuch.
4. Verwenden Sie kein feuchtes Tuch oder Reinigungsmittel.

Lagerung

1. Ziehen Sie vor der Lagerung des Geräts den Netzstecker aus der Steckdose.
2. Lagern Sie das Produkt an einem kühlen, trockenen Ort, geschützt vor Sonnenlicht.
3. Stellen Sie keine schweren Gewichte auf das Produkt.

Wenn die Abdeckung beschädigt ist oder ein mechanischer Defekt vorliegt, verwenden Sie das Produkt bitte nicht mehr. Kontaktieren Sie sofort den Donnerberg Kundenservice.

Technische Daten

Produktname	OTTO
Modellnummer	OT - 103
	OT - 104
Produkttyp	Vibrationsmassagesessel
Netzspannung	100V-240V- 50/60HZ
Leistung	150W
Betriebsfrequenzband	2,402GHz - 2,480GHz
Maximale Sendeleistung (EIRP)	6 dBm
A-bewerteter Schalldruckpegel	< 60 dB(A)
Automatischer Timer	15 min
Produktabmessung	Aufrecht: ca. 1230 x 700 x 1100 mm
	Zurückgelehnt: ca. 1540 x 700 x 790 mm
Abmessungen der Box	ca. 1615 x 765 x 865 mm
Netto-/Bruttogewicht	ca. 90 / 105 kg
USB-Parameter	Maximaler Ausgang: 5V = 2A
Leistung des kabellosen Ladens	Maximale Leistung: 5W
Vibrationsgeschwindigkeit, Toleranz ±20	Stufe 1: 295 Zyklen/min – 4.17hz
	Stufe 2: 360 Zyklen/min – 6hz
	Stufe 3: 430 Zyklen/min – 7.17hz
	Stufe 4: 505 Zyklen/min – 8.33hz
	Stufe 5: 575 Zyklen/min – 9.5hz



Hiermit erklärt Donnerberg, dass der Funkanlagentyp (Bluetooth-Modul und Bluetooth-Lautsprecher im OTTO Massagesessel) der Richtlinie 2014/53/EU entspricht. Der vollständige Text der EU-Konformitätserklärung ist unter der folgenden Internetadresse verfügbar:
<https://www.donnerberg.net/collections/massagestuehle>

Fehlerbehebung

Auf dieser Seite finden Sie eine Zusammenfassung der häufigsten Probleme, die mit dem Produkt auftreten können. Wenn Sie das Problem mit den folgenden Informationen nicht lösen können, wenden Sie sich bitte an den Donnerberg Kundenservice.

PROBLEM	Ursache und/oder LÖSUNG
Lärm während des Betriebs	Mögliche Ursache: Normale Betriebsgeräusche durch mechanische Teile. Lösung: Diese Geräusche sind konstruktionsbedingt und beeinträchtigen die Funktion des Geräts nicht. Sollten jedoch ungewöhnliche oder übermäßig laute Geräusche auftreten, kontaktieren Sie bitte das Kundendienstteam.
Strom angeschlossen, aber der Stuhl funktioniert nicht	Lösung: Prüfen Sie, ob der Netzstecker korrekt eingesteckt ist. Vergewissern Sie sich, dass die Steckdose Strom liefert. Stellen Sie sicher, dass der Netzschalter auf „I“ steht.
Der Controller funktioniert, aber der Stuhl lässt sich nicht bedienen	Mögliche Ursache: Überhitzung des Massagesessels nach längerem Betrieb. Lösung: Das Gerät schaltet automatisch in den Temperaturschutzmodus. Schalten Sie den Stuhl aus und lassen Sie ihn 30 bis 50 Minuten lang abkühlen.
Controller und Stuhl funktionieren nicht mehr	Mögliche Ursache: Automatische Zeitmessung hat das Gerät deaktiviert. Lösung: Drücken Sie eine beliebige Taste auf dem Controller, um die Funktionen wieder zu aktivieren.
Der Stuhl bewegt sich oder wackelt	Mögliche Ursache: Ungleiche Standfläche. Lösung: Stellen Sie sicher, dass der Stuhl auf einem ebenen Boden steht. Überprüfen Sie, ob alle Fußauflagen gleichmäßig Kontakt zum Boden haben.
Bei allen weiteren Fragen, wenden Sie sich bitte an unseren Kundenservice unter de.info@donnerberg.net	

Garantie

Garantieerklärung Donnerberg

Die Firma Donnerberg, Herr Svetozar Grbic, Von-Werthern-Str.4a, 96487 Dörfles-Esbach, Deutschland gewährt auf das Produkt eine Herstellergarantie. Der Garantiezeitraum beginnt mit dem Zeitpunkt, an dem Sie das Gerät in Empfang genommen haben. Die Garantie wird nur dem Käufer gewährt und ist auf Dritte nicht übertragbar.

Über das gesetzliche Mangelhaftungsrecht hinaus reparieren wir oder tauschen wir aus auch Geräte, deren Mängel nicht anfängliche Mängel sind, sofern sie nicht durch unsachgemäßen Gebrauch verursacht wurden oder unerheblich sind. Die Wahl zwischen Austausch und Reparatur liegt bei uns. Die Garantie wird nur gewährt, wenn der Mangel unverzüglich nach dessen Auftreten angemeldet wird.

Firma Donnerberg

Von-Werthern-Str. 4a
96487 Dörfles-Esbach
Deutschland

oder E-Mail

de.info@donnerberg.net

oder Telefon

+ 49 89 215 400 980 / + 49 95 619 769 199

Nach Ihrer Meldung sendet Ihnen unser Serviceteam einen Reklamationschein zu, der uns die Bearbeitung Ihres Garantiefalls erleichtert. Sie müssen das Antragsformular und die Kopie Ihres Kaufbelegs als Nachweis der Garantie beifügen.

Bitte beachten Sie, dass wir Garantiefälle außerhalb der Gewährleistung ohne diesen Reklamationschein nicht bearbeiten müssen.

Kundenservice

Wir haben ein zuverlässiges Kundendienstteam, das sich bemüht, Lösungen für jedes Problem zu finden.

Wenn Sie Fragen oder Bedenken zu den Produkten oder der Garantie haben, zögern Sie nicht, uns zu kontaktieren:

E-mail	de.info@donnerberg.net
Telefon	+ 49 89 215 400 980 / + 49 95 619 769 199
Firma Donnerberg Von-Werthern-Str. 4a 96487 Dörfles-Esbach Deutschland	

Informationen für private Haushalte

Hersteller-Informationen gemäß § 18 Abs. 4 ElektroG (neu)

Das Elektro- und Elektronikgerätegesetz (ElektroG) enthält eine Vielzahl von Anforderungen an den Umgang mit Elektro- und Elektronikgeräten. Die wichtigsten sind hier zusammengestellt.

1. Getrennte Erfassung von Altgeräten

Elektro- und Elektronikgeräte, die zu Abfall geworden sind, werden als Altgeräte bezeichnet. Besitzer von haben diese einer vom unsortierten Siedlungsabfall getrennten Erfassung zuzuführen. Altgeräte Altgeräten gehören insbesondere nicht in den Hausmüll, sondern in spezielle Sammel- und Rückgabesysteme.

2. Batterien und Akkus sowie Lampen

Besitzer von Altgeräten haben Altbatterien und Altakkumulatoren, die nicht vom Altgerät umschlossen sind, sowie Lampen, die zerstörungsfrei aus dem Altgerät entnommen werden können, im Regelfall vor der Abgabe an einer Erfassungsstelle vom Altgerät zu trennen. Dies gilt nicht, soweit Altgeräte einer Vorbereitung zur Wiederverwendung unter Beteiligung eines öffentlich-rechtlichen Entsorgungsträgers zugeführt werden.

3. Möglichkeiten der Rückgabe von Altgeräten

Besitzer von Altgeräten aus privaten Haushalten können diese bei den Sammelstellen der öffentlich-rechtlichen Entsorgungsträger oder bei den von Herstellern oder Vertreibern im Sinne des ElektroG eingerichteten Rücknahmestellen unentgeltlich abgeben.

Rücknahmepflichtig sind Geschäfte mit einer Verkaufsfläche von mindestens 400 m² für Elektro- und Elektronikgeräte sowie diejenigen Lebensmittelgeschäfte mit einer Gesamtverkaufsfläche von mindestens 800 m², die mehrmals pro Jahr oder dauerhaft Elektro- und Elektronikgeräte anbieten und auf dem Markt bereitstellen. Dies gilt auch bei Vertrieb unter Verwendung von ernkommunikationsmitteln, wenn die Lager- und Versandflächen für Elektro- und Elektronikgeräte mindestens 400 m² betragen oder die gesamten Lager- und Versandflächen mindestens 800 m² betragen. Vertreiber haben die Rücknahme grundsätzlich durch geeignete Rückgabemöglichkeiten in zumutbarer Entfernung zum jeweiligen Endnutzer zu gewährleisten.

Die Möglichkeit der unentgeltlichen Rückgabe eines Altgerätes besteht bei rücknahmepflichtigen Vertreibern unter anderem dann, wenn ein neues gleichartiges Gerät, das im Wesentlichen die gleichen Funktionen erfüllt, an einen Endnutzer abgegeben wird. Wenn ein neues Gerät an einen privaten Haushalt ausgeliefert wird, kann das gleichartige Altgerät auch dort zur unentgeltlichen Abholung übergeben werden; dies gilt bei einem Vertrieb unter Verwendung von Fernkommunikationsmitteln für Geräte der Kategorien 1, 2 oder 4 gemäß § 2 Abs. 1 ElektroG, nämlich „Wärmeüberträger“, „Bildschirmgeräte“ oder „Großgeräte“ (letztere mit mindestens einer äußeren Abmessung über 50 Zentimeter). Zu einer entsprechenden Rückgabe-Absicht werden Endnutzer beim Abschluss eines Kaufvertrages befragt. Außerdem besteht die Möglichkeit der unentgeltlichen Rückgabe bei Sammelstellen der Vertreiber unabhängig vom Kauf eines neuen Gerätes für solche Altgeräte, die in keiner äußeren Abmessung größer als 25 Zentimeter sind, und zwar beschränkt auf drei Altgeräte pro Geräteart.

4. Datenschutz-Hinweis

Altgeräte enthalten häufig sensible personenbezogene Daten. Dies gilt insbesondere für Geräte der Informations- und Telekommunikationstechnik wie Computer und Smartphones. Bitte beachten Sie in Ihrem eigenen Interesse, dass für die Löschung der Daten auf den zu entsorgenden Altgeräten jeder Endnutzer selbst verantwortlich ist.

5. Bedeutung des Symbols „durchgestrichene Mülltonne“

Das auf Elektro- und Elektronikgeräten regelmäßig abgebildete Symbol einer durchgestrichenen Mülltonne weist darauf hin, dass das jeweilige Gerät am Ende seiner Lebensdauer getrennt vom unsortierten Siedlungsabfall zu erfassen ist.



Schaltpläne des Steuerkreise

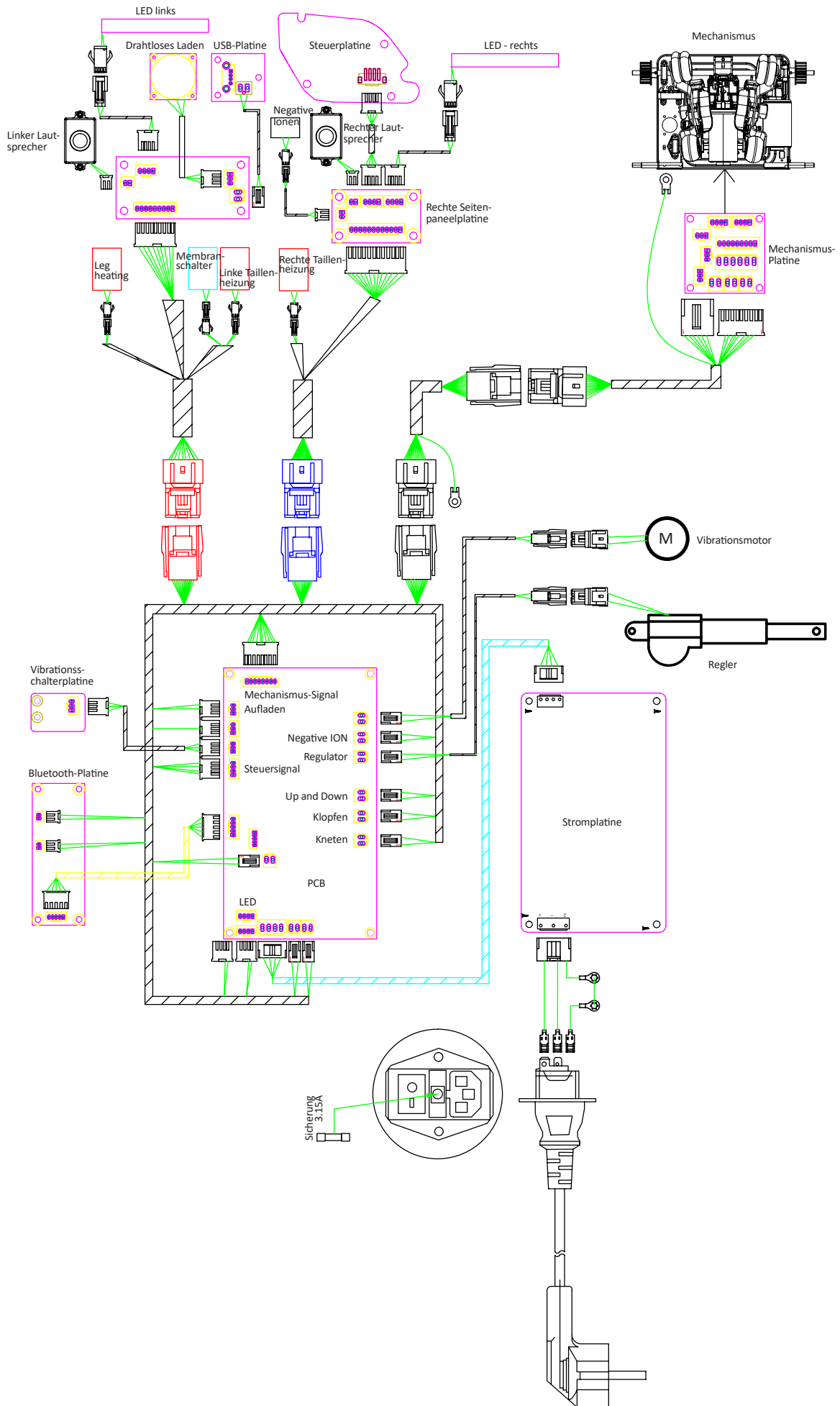

Montageschaltplan des Massagestuhls

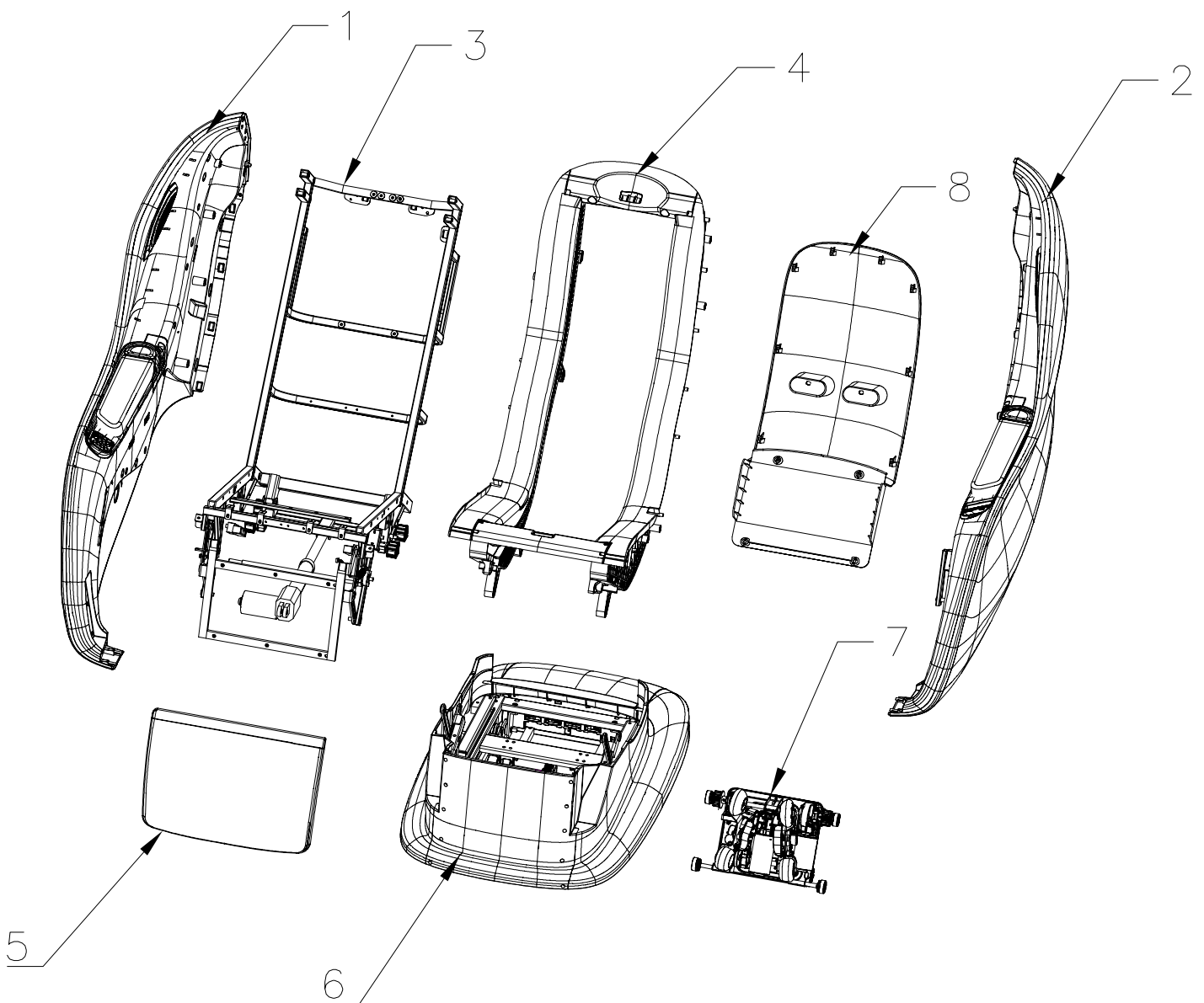

Nr.	Name
1	Seitenwandmontage-Rechts
2	Seitenwandmontage-Links
3	Rückenlehne Rahmenmontage
4	Blasgeformte Rückenlehne
5	Montage der Beinstütze
6	Montage der Basis
7	Mechanismus
8	Abdeckung der Rückenlehne

Contents

Introduction	15
Safety precautions	15
Product description	16
What's in the box	17
Preparation for use	17
Bluetooth music connection method	18
Control board Instructions.....	18
Key Function Description	19
After use.....	20
Care and maintenance.....	20
Technical specifications.....	21
Troubleshooting	21
Warranty policy.....	22
Customer service	22
Electric and electronic devices	23
Drawings and Schematics	24

Introduction

Dear customer,

Thank you for choosing the Donnerberg massage chair OTTO OT-103 / OT-104. Please read the manual instructions carefully and save it for later use, be sure to make them accessible to other users. Please follow the instructions and use the product as described.

Safety precautions

1. People with the following conditions should consult their physician before using the product:

- Those who use a medical electronic device embedded in the body, such as a pacemaker.
- Those who have heart disease.
- Those who have a spinal/backbone disease.
- Those who have fragile bones, especially in the backbone.
- Those who have recently undergone surgery.
- Those who are pregnant or have recently given birth.
- Those who have malignant tumors.
- Those who have osteoporosis.
- Those who have skin disease or an infection.
- Those who are currently undergoing medical treatment, have experienced previous physical abnormalities, or are currently receiving treatment.
- Those who have abnormalities or deformities in their limbs or backbone.
- Those who have backbone problems or injuries resulting from illness or accidents.
- Individuals with peripheral circulation disorders that cause sensory impairments, such as those associated with diabetes.



Note: Never massage the swollen or inflamed parts of the body.

2. Do not let water enter the product or splash onto its surface.
3. Water contact with electricity is dangerous. Do not leave the product in humid environments (such as in the bathroom, shower room or near the swimming pool, etc).
4. Before connecting the product to a power supply, check that the product voltage matches the supply voltage.
5. Do not use the product if the plug, power cord, or product itself is damaged.
6. In order to prevent the risk of electric shock, do not open the outer casing of the product.
7. The product is not intended for use by individuals with disabilities, sensory or mental impairments (including children), unless supervised or guided by responsible individuals who ensure their safety during product usage.
8. If the product or power cord is damaged, do not attempt to repair it yourself to avoid potential danger. Contact the Donnerberg Service Centre. Attempting repairs yourself may void the product's warranty or maintenance guarantee.
9. Children must not use the product. They should be under supervision to ensure that they will not treat the product as a toy.
10. If you hear any unusual sound or noise coming from the product, turn off the product and immediately disconnect the power connection. Please contact the Donnerberg Service Centre.
11. Do not use the product if the cover is damaged or if there is a mechanical or electronic failure. Please contact the Donnerberg Service Centre.
12. Only place the product as instructed in this user manual.
13. Do not use the product in humid and high temperature environments or near heat surfaces such as heaters or stoves. Do not store or use the product outdoor or in direct sunlight.
14. Do not apply medical or cosmetic cream on the product or on your body before or during product usage.
15. When massaging around or near the neck, take care of the movement of rollers and refrain from applying excessive intensity.
16. Do not destroy, bend, stretch, twist or tie the power cord. A damaged power cord can cause fire or electric shock.
17. Do not use the product on bare skin.
18. It is recommended to use the product for a maximum of 30 minutes per day.
19. The maximum weight capacity is up to 110kg. Exceeding this weight limit may cause permanent damage to the product.
20. Always keep the product clean and never insert any object into the gaps of the product.
21. The product is designed for household use only.
22. To prevent injury or damage, do not stand, sit, or jump on the calf rest. Do not attempt to sit on the armrest or backrest, as this may cause the massage chair to tilt and result in accidents.
23. People who are insensitive to heat should refrain from using the massage chair.
24. Before using the product, please remove all accessories from your body.
25. Do not use the product while sleeping, under the influence of alcohol, or during a fever.
26. Avoid using the product immediately after eating. Wait for at least an hour before using the product.
27. If a sudden power outage or thunderstorm occurs during use, immediately switch the power button to the "O" position and unplug the chair to prevent damage when the power is restored.
28. Do not use the product in environments with gas leaks or oxygen supplies, as this may pose a safety hazard.
29. Not recommended for individuals prone to motion sickness.

Product description

Side View

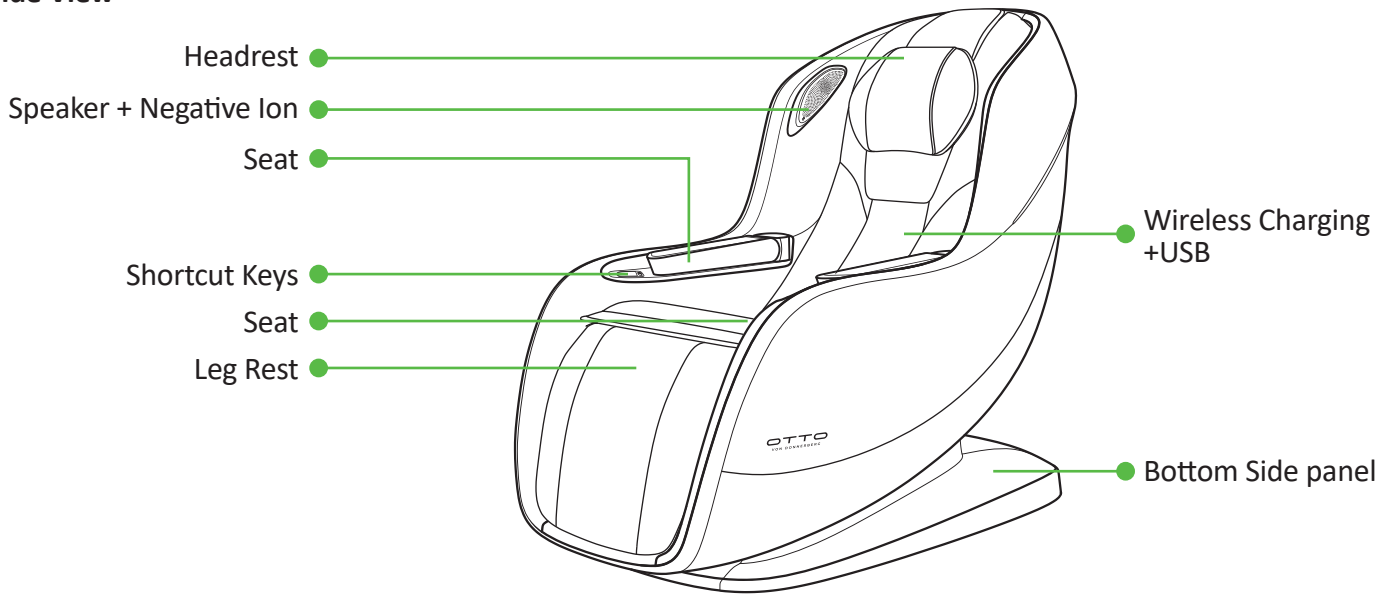

Rear View

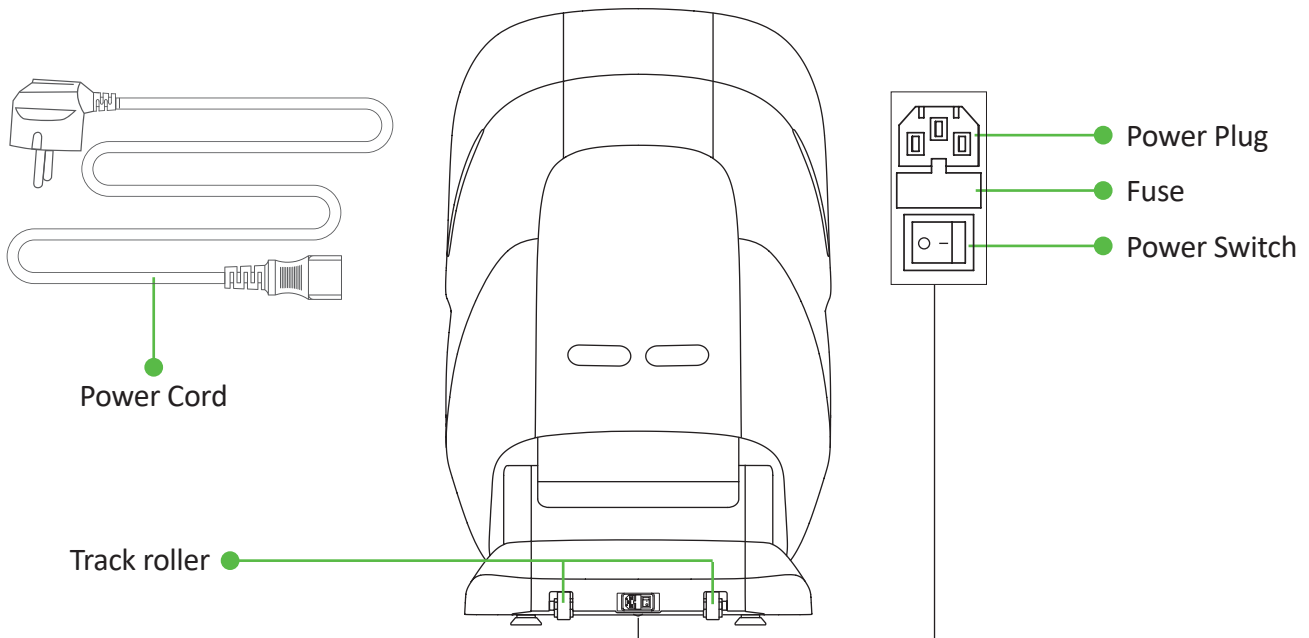

Regarding the Power Plug and Power Cord:

- Before use, ensure that the voltage meets the product's requirements.
- Do not insert or remove the plug with wet hands to prevent electric shock.
- When unplugging, firmly grasp the plug (not the cord) to pull it out of the socket.
- Do not pull, bend, or twist the power cord forcefully.
- In case of a power outage or extended non-use, turn off the power switch and unplug the power cord.
- If the power cord is damaged, stop using the product immediately. Turn off the power switch, unplug the power cord from the socket, and contact a professional technician for repairs.

Armrest Function Description:

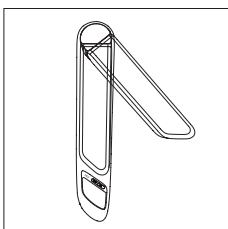

1. The armrest can rotate inward by 40°.

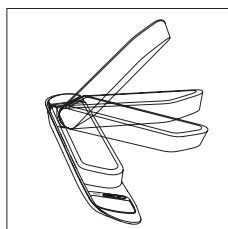

2. The armrest can be raised and adjusted to three positions, with a maximum angle of 60° and a maximum load capacity of 35 kg (when set above the first gear).

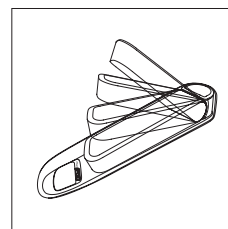

3. The armrest can be adjusted vertically and rotated inward, with a maximum load capacity of 35kg (when lifted at an angle or when raised).

What's in the box

Massage chair	OTTO
User manual	1
Power cord	1
Dust cover	1

Preparation for use

1. Remove the package and take out the chair and spare parts

- Remove the packaging tape sealing the outer box of the massage chair main unit, and lift the outer box upwards to remove it.
- Take out the accessories (user manual, power cord, and dust cover) and set them aside for later use.

Lift upwards

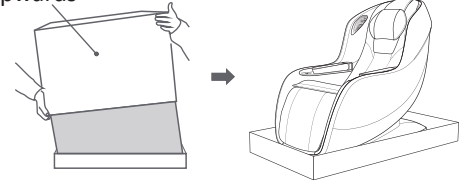

2. Placing the Massage Chair

- Lift the entire massage chair out of the base box and place it in a suitable location in your home.
- Please do not place it in direct sunlight or near heated room appliances and equipment, as this may cause the PU Leather to change color or harden.
- To prevent damage to the floor and minimize noise, place a fabric or similar material underneath the massage chair.
- Ensure there are no obstacles in front of or behind the massage chair.
- Do not place the massage chair in a wet or uneven place.
- To prevent signal interference, keep the chair at least 1 meter away from TVs, radios, and other devices.

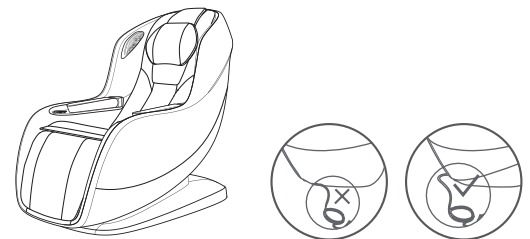

Warning: Do not place the power cord under the massage chair base, and avoid rolling over it when moving the chair!

3. Armrest Reset

Armrest Usage Precautions:

- Use the armrest in the reset position to ensure it starts in the initial position.
- When resetting the armrest, lift it gently and lower it carefully to avoid pinching your hand.
- Before getting up, adjust the armrest to the initial position to prevent any issues when standing up while lifting the armrest.
- After use, reset the armrest to the initial position to ensure safety and maintain proper functionality.

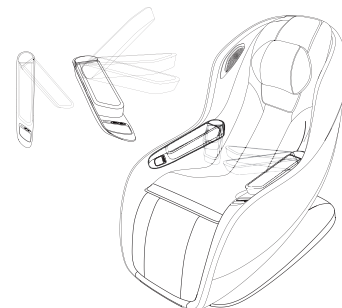

4. Moving the chair

1. Check the position: Ensure that the armrests and the main unit are in their starting positions (see illustration).
2. Hold the backrest: Press the backrest slightly downward with both hands.
3. Move the chair: Carefully push the massage chair forward or backward using the wheels at the back.
4. Maintain balance: Make sure to keep the chair balanced while moving it.
5. Reach the target position: Once the chair reaches the desired position, you can release it.

Note: Always move the chair carefully to avoid damage to the floor or furniture.

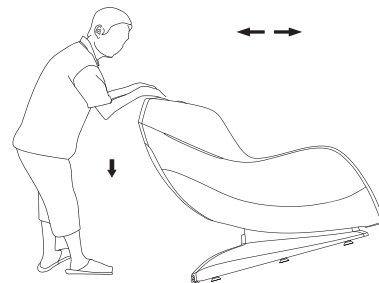

Warning:

- Do not move the massage chair when someone is lying on it.
- Use a mat when moving to avoid damaging the floor or the product.
- Hold the massage chair securely while moving to prevent it from falling.
- When the vibration function is activated, wireless charging and USB charging will pause.
- Due to varying sizes and dimensions of phones, the wireless charging coil position may differ.
- If your phone cannot use wireless charging, please use the USB interface for charging.

- When using this massage chair, the backrest can be adjusted to a reclined position. To ensure safety, maintain a distance of at least 40 cm between the back of the chair and the wall when the backrest is fully reclined. Additionally, it is recommended to place a shock-absorbing, non-slip pad under the chair for stability and to protect the floor.

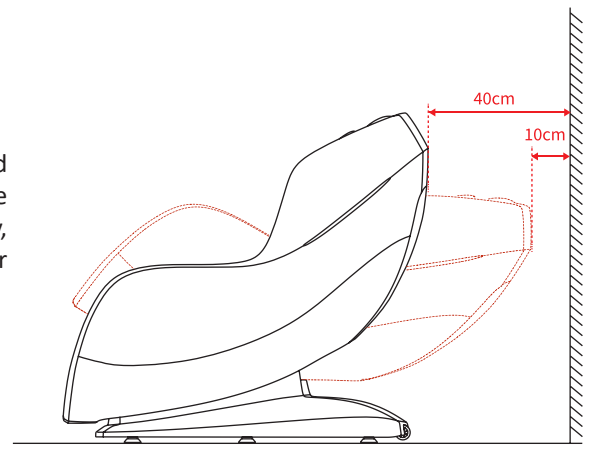

Bluetooth music connection method

Step 1

- Turn on the power switch of the massage chair.

Step 2

- Turn on the phone's Bluetooth and search for Bluetooth devices.

Step 3

- After searching, select "OTTO*****" from the list of available Bluetooth devices. The mobile phone will then pair automatically with the device.

Step 4

- Open the mobile music app and play music.

Notice: Mobile phone connection methods vary. Please connect based on your specific mobile phone system requirements.

Control board Instructions

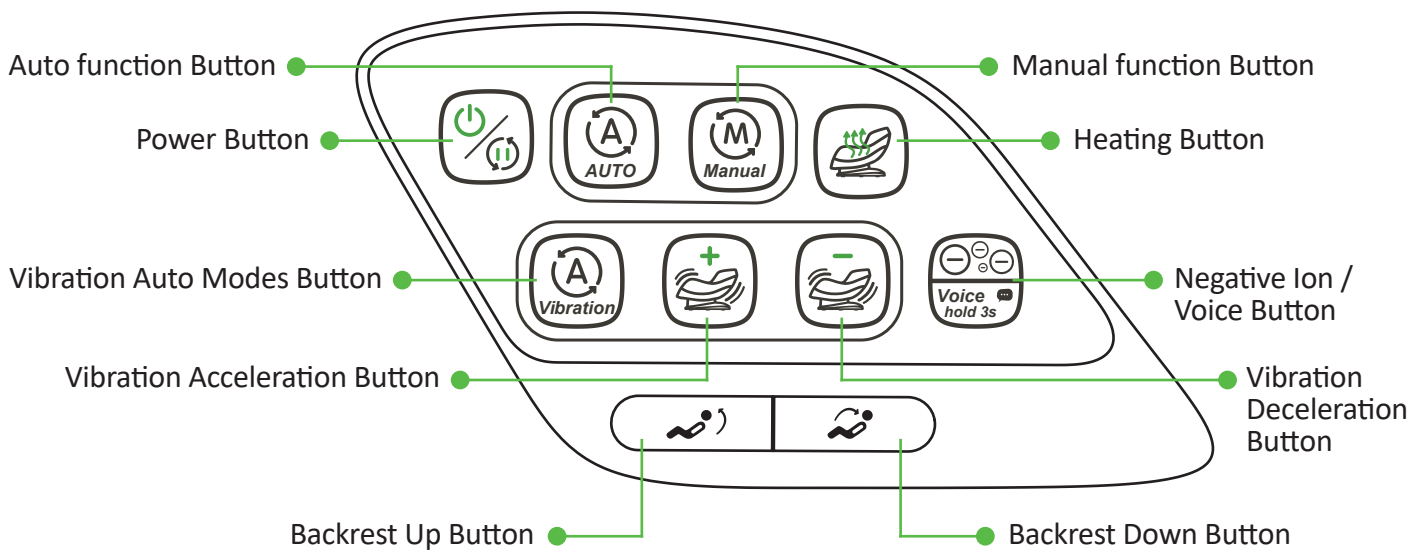

Key Function Description



Power Button

- Turn on the chair: Press and hold the button for 2 seconds to turn on the massage chair. The chair will automatically recline and enter standby mode.
- Turn off the chair: Press and hold the button for 2 seconds to turn off the massage chair. All functions will stop.
- Pause / resume the massage: Briefly press the button to pause the massage chair. Press it again to resume the massage.



Heating button

The heat button controls the different heating modes. Press the button in the following sequence to activate the desired function:

- Press once: Heating function for the waist and legs is activated.
- Press twice: Only the heating function for the waist is activated.
- Press three times: Only the heating function for the legs is activated.
- Press four times: The heating function is completely turned off.

Note: Press the button at short intervals to switch between modes.



Auto function Button

Press the auto function button once to start an automatic massage program. The massage chair offers a total of 6 preset automatic programs designed to meet different needs:

- Back release : Promotes relaxation of the back muscles.
- Revitalisation: Provides an activating and energizing massage.
- Neck Ease: Focuses on relieving tension in the neck area.
- Sleep Mode: Supports relaxation before sleep.
- Lumbar Ease: Specifically targets the lower back area.
- Fitness Ease : Ideal for recovery after physical activity.

Choose the program that best suits your needs to personalize your massage experience.



Negative Ion /Voice Button

- Turning the Negative Ion Function On and Off:

Press and hold the button for 1 second to activate the negative ion function. Press and hold the button again for 1 second to turn the function off.

- Selecting the Language for Voice Announcements:

Press and hold the button for 3 seconds to change the language of the voice announcements. The default language is German, which is automatically activated when the massage chair is turned on. The second available language is English.

- Disabling Voice Announcements:

After selecting a language, you can disable the voice announcements by pressing and holding the negative ion/voice announcement button again for 3 seconds.

Note: The functionality of this button allows you to customize the chair according to your preferences.



Manual Function Button

Press the button briefly to activate a manual massage mode. The massage chair offers 4 different massage techniques, which cycle through in the following order:

- Kneading Mode: For a deep, relaxing massage.
- Tapping Mode: To loosen and activate the muscles.
- Kneading and Tapping Mode: Combines both techniques for a more intense massage.
- Tuina Mode: Traditional massage based on Chinese techniques.

Press the button again as needed to switch to the next technique.



Vibration Auto Modes Button

Press the button to activate one of the 6 automatic vibration modes. The modes are tailored to different needs and cycle through in the following order:

- Tummy comfort: Promotes relaxation and well-being in the abdominal area.
- Stress relieve: Reduces tension and fosters inner calm.
- Energy boost: Energizes and invigorates the body.
- Body strengthening: Activating vibrations that can help improve circulation and relax muscles.
- Leg relaxation: Helps reduce fatigue and relieve tension in the legs.
- Sport recovery: Ideal for supporting recovery after physical activity.

Press the button again to switch to the next mode.



Vibration Acceleration Button

- Press to increase the vibration speed from level 1 to level 5.



Vibration Deceleration Button

- Press to decrease the vibration speed from level 5 to level 1. Continue pressing to turn off the vibration.



Backrest Down Button

- Press and hold the button to lower the backrest. Release the button once the desired position is reached.



Backrest Up Button

- Press and hold the button to raise the backrest. Release the button once the desired position is reached.

After use



1. Press the Power Button on the control panel to disable all functions.

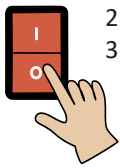

2. Turn off the power switch (to "O") located at the back of the chair.
3. Remove plug from the power socket.

Notice: Please do not pull on the power cord to detach the plug. Do not twist or bend the power cord to prevent it from braking.

Care and maintenance

Cleaning

1. Before cleaning, ensure the product is unplugged from the power socket.
2. Do not use steel wool, abrasive cleaning agents or corrosive liquids (such as gasoline or acetone) to clean the product.
3. Wipe with a dry cloth to clean the product, remote control and power cord.
4. Do not use a damp cloth or detergent.

Storage

1. Prior to storage, unplug the product from the power socket.
2. Store the product in a cool dry place away from sunlight.
3. Do not place heavy weights on the product.

If the cover is damaged or there is any mechanical failure, please stop using the product. Contact the Donnerberg Service Centre immediately.

Technical specifications

Product name	OTTO
Product model	OT - 103
	OT - 104
Type of Product	Vibration Massage Chair
Power Voltage	100V-240V- 50/60HZ
Power Consumption	150W
Operating Frequency Band	2,402GHz - 2,480GHz
Maximum transmission power (EIRP)	6 dBm
A-weighted sound pressure level	< 60 dB(A)
Auto Timer	15 min
Product Dimension	Upright: Approx. 1230 x 700 x 1100 mm
	Reclined: Approx. 1540 x 700 x 790 mm
Box Dimension	Approx. 1615 x 765 x 865 mm
Net / Gross Weight	Approx. 90 / 105 kg
USB Parameters	Maximum Output: 5V = 2A
Wireless Charging Power	Maximum Power: 5W
Vibration speed, tolerance ± 20	Level 1: 295 cycle/min – 4.17hz
	Level 2: 360 cycle/min – 6hz
	Level 3: 430 cycle/min – 7.17hz
	Level 4: 505 cycle/min – 8.33hz
	Level 5: 575 cycle/min – 9.5hz



Hereby, Donnerberg declares that the radio equipment type (Bluetooth module and Bluetooth speakers integrated in the OTTO massage chair) is in compliance with Directive 2014/53/EU. The full text of the EU Declaration of Conformity is available at the following internet address:

<https://www.donnerberg.net/en/collections/massage-recliner-chair>

Troubleshooting

This page summarises the most common problems you would encounter with the product. If you are unable to solve the problem with information below, please contact the Donnerberg Service Centre.

PROBLEM	POSSIBLE CAUSE / SOLUTION
Noise during operation	Possible cause: Normal operating sounds from mechanical parts. Solution: These sounds are due to the design and do not affect the functionality of the device. However, if unusual or excessively loud noises occur, please contact the customer service team.
Power connected but chair cannot operate	1. Check if the power plug is properly inserted. Ensure that the power outlet is supplying electricity. 2. Make sure the power switch is set to "I."
The controller works, but the chair does not operate	Possible cause: Overheating of the massage chair after prolonged use. Solution: The device automatically switches to thermal protection mode. Turn off the chair and let it cool down for 30 to 50 minutes.
Controller and chair are no longer working	Possible cause: Automatic timer has deactivated the device. Solution: Press any button on the controller to reactivate the functions.
Chair moves or wobbles	Possible cause: Uneven surface. Solution: Ensure the chair is placed on a level floor. Check that all foot pads are evenly in contact with the ground.
If you have any further questions, please contact our customer service at de.info@donnerberg.net	

Warranty policy

The company Donnerberg, Mr. Svetozar Grbic, Von-Werthern-Str.4a, 96487 Dörfles-Esbach, Germany grants a valid manufacturer's warranty for the territory of the European Union and the civil-law defect liability.

The warranty starts from the time the device was delivered to the customer. The warranty is granted only to the buyer and is not transferable to third parties.

In addition to the statutory liability for defects, we also repair or replace equipment whose defects are not initial defects unless they are caused by improper use or are insignificant. The choice between replacement and repair is ours. The warranty is only granted if the defect is notified immediately upon its occurrence and is reported. You must include the claim form and the copy of your purchase receipt as the proof of warranty.

You may report your warranty claim to one of the following:

**Company Donnerberg
Von-Werthern-Str. 4a
96487 Dörfles-Esbach
Germany**

**e-mail:
de.info@donnerberg.net**

**or telephone:
+ 49 89 215 400 980 / + 49 95 619 769 199**

Upon your notification, our customer service team will send you a claim form.

Please note that we will not process warranty claims without the claim form.

Customer service

We have a reliable customer service team that is committed to providing solutions to any issue you might have. If you have any questions or concerns about the products, warranty or exchange do not hesitate to contact us at:

E-mail	de.info@donnerberg.net
Telephone	+ 49 89 215 400 980 / + 49 95 619 769 199
Company Donnerberg Von-Werthern-Str. 4a 96487 Dörfles-Esbach Germany	

Electric and electronic devices

Information for private households

The Waste Electrical and Electronic Equipment Regulations 2018 (WEEE) in the United Kingdom contains several requirements concerning the handling of electric and electronic devices as waste. In the following paragraphs, we list the most important requirements for you.

1. Separated recycling of „old devices“

Electric and electronic devices that have become waste are called old devices. Owners of such old devices have to bring these to recycling facilities, where these are handled and recorded separately from urban solid waste. Old devices must not end up in the household refuse. In fact they have to be collected in special collecting and recycling systems.

2. Possibility for disposal of „old devices“

Owners of old devices from private households can dispose these at the public waste disposal authorities or bring them to producer or seller related disposal locations. You can find these disposal locations online: <http://www.recycle-more.co.uk>

3. Privacy information

Old devices often contain private data, especially appliances from data processing and communication equipment, as smartphones or hard discs. In your own interest, please arrange to eliminate all personal and private data from your disposed equipment.

4. Meaning of the symbol „crossed out waste container“

The labelled symbol showing the „crossed out waste container“ on electric and electronic equipment indicates that the concerning equipment has to be disposed separately from urban solid waste.



5. The Waste Electrical and Electronic Equipment Regulations 2018 (WEEE)

Following the implementation of the Directive 2012/19/EU and its British transportation WEEE Regulations 2018, we as a producer of EEE are registered in the Public register of Electrical and Electronic Equipment Producers. The register is held in England and Wales by the Environment Agency.

Control Circuit Schematics

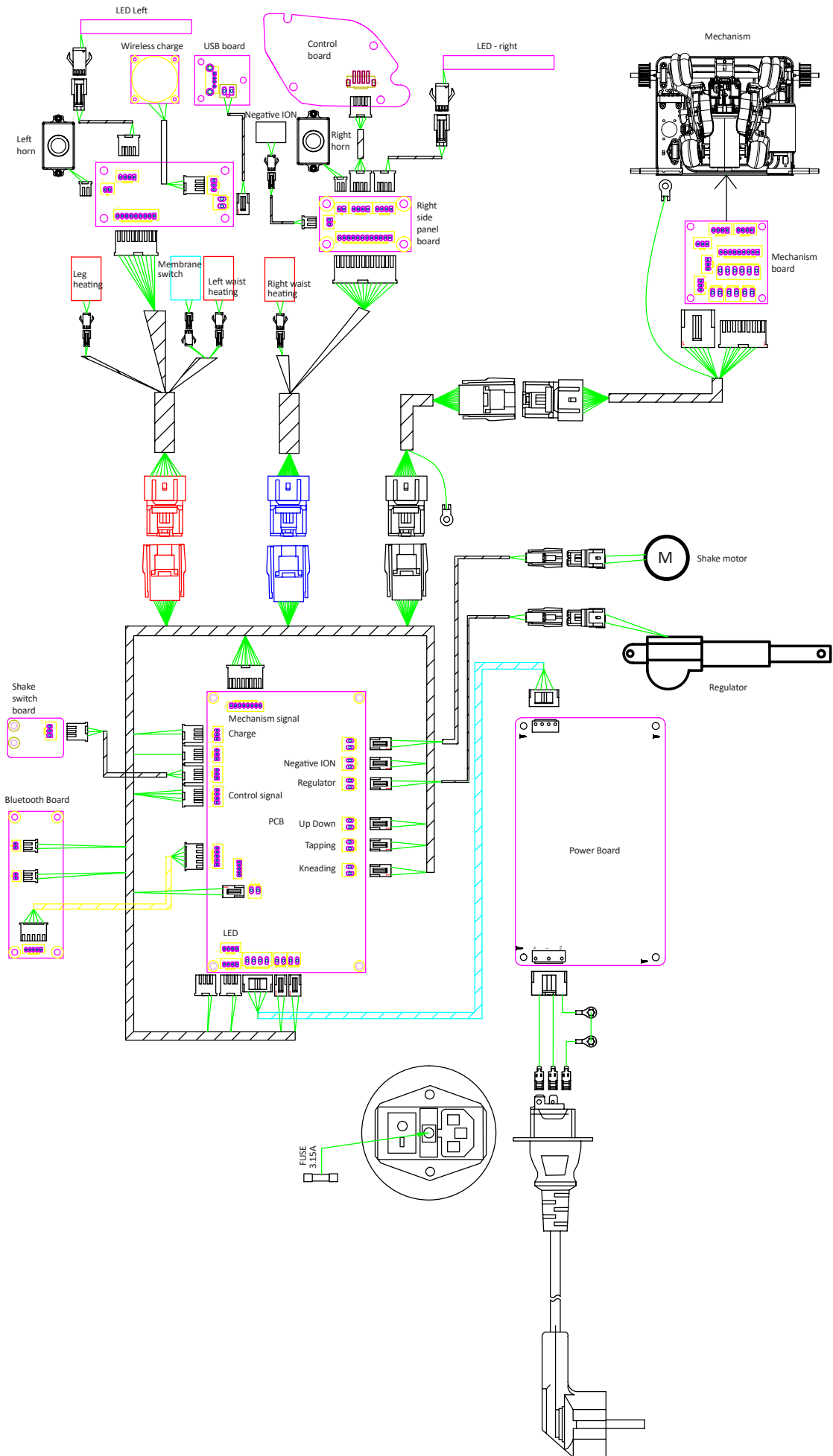

Massage Chair Assembly Schematic

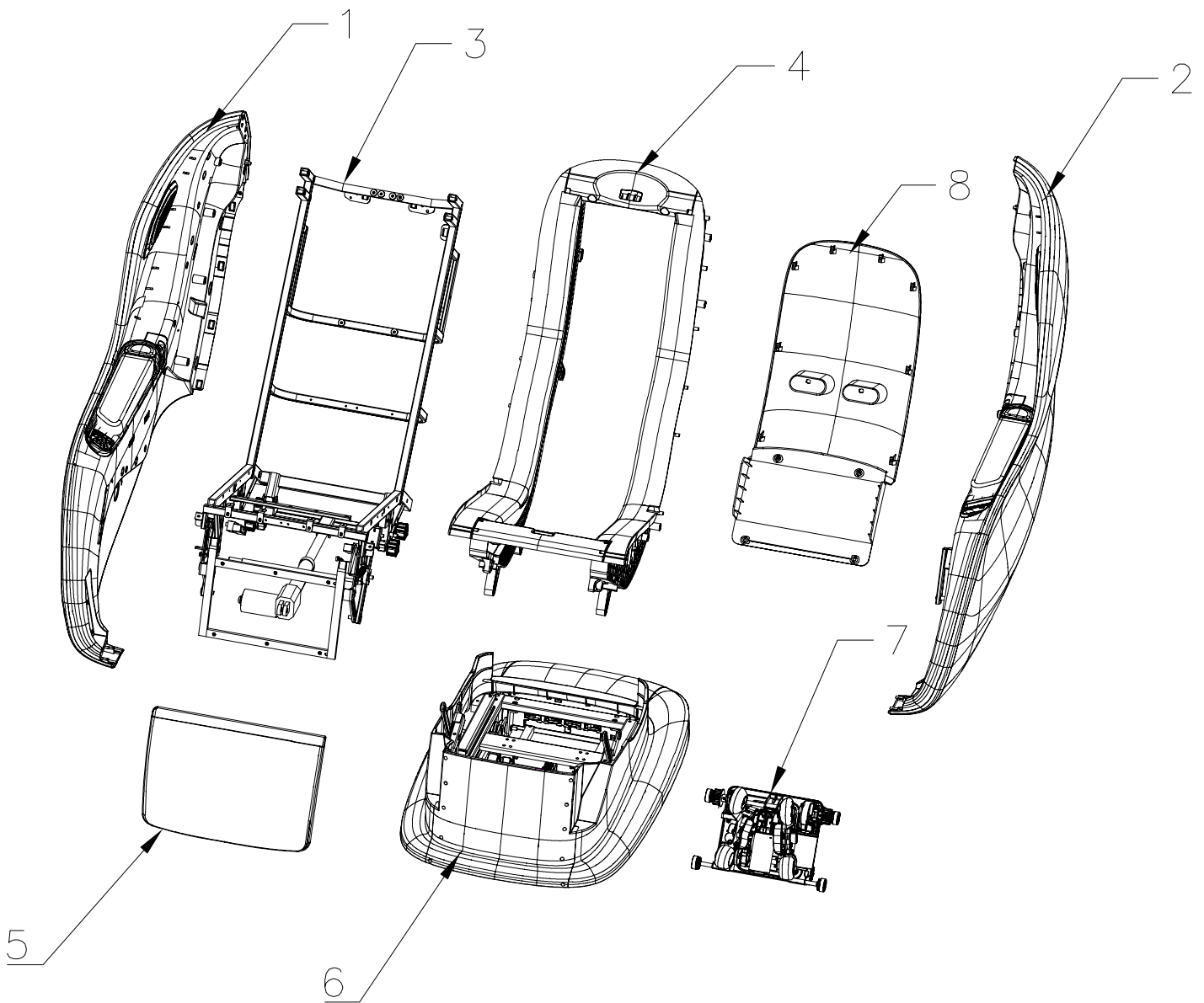

Nr.	Name
1	Side Panel assembly-Right
2	Side Panel assembly-Left
3	Backrest Frame assembly
4	Blow molded Backrest assembly
5	Leg Rest assembly
6	Base assembly
7	Mechanism
8	Backrest Cover



Donnerberg S.G.
Von-Werthern-Str. 4a
96487 Dörfles-Esbach, Deutschland

Tel: + 49 89 215 400 980 / + 49 95 619 769 199
Mail: de.info@donnerberg.net
Web: www.donnerberg.net